



MANUALE VERSIONE 1.3  
D'INSTALLAZIONE  
MOTORI BROSE



support@eplus.bike // [www.eplus.bike](http://www.eplus.bike)  
Via Pontestura 124 Camino 15020 (AL) Italy

# INSTALLAZIONE

## Collegamento modulo

### ATTENZIONE

Lo sblocco del limitatore di velocità in luoghi pubblici come strade, piazze, piste ciclabili è VIETATO DALLA LEGGE.

Pertanto è possibile attivare lo sblocco in luoghi circoscritti privati come circuiti, piste e proprietà private. Montare il dispositivo può far decadere la garanzia di fabbrica della bicicletta.

Il produttore declina ogni responsabilità relativa a eventuali danni provocati alle biciclette a pedalata assistita sulle quali viene montato il sistema Eplus. Il produttore declina ogni responsabilità relativa a danni a persone o cose provocati o in qualsiasi modo legati all'uso di Eplus.

## Scollegare i connettori e individuare i fili

1



Prima di iniziare il montaggio scollegare la batteria.

Smontare la pedivella sinistra con un estrattore.

2



Smontare il carter riparo motore

3



## Scollegare i connettori e individuare i fili

4



Scollegare il connettore a 4 fili lato motore.

Scollegare il connettore a 2 fili lato motore del sensore velocità (4,5,6).

5



6

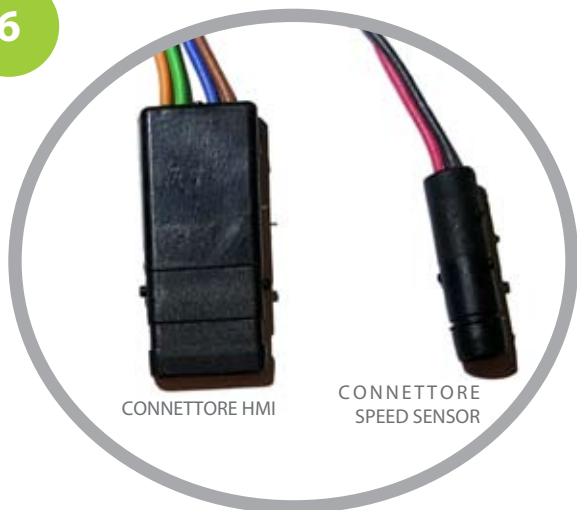

Installare i rubacorrente sui cavi del connettore con 2 fili del sensore di velocità secondo il seguente schema dei colori:

Nero sul connettore sensore / Nero lato ePlus

**Rosso sul connettore sensore / Bianco lato ePlus**

7

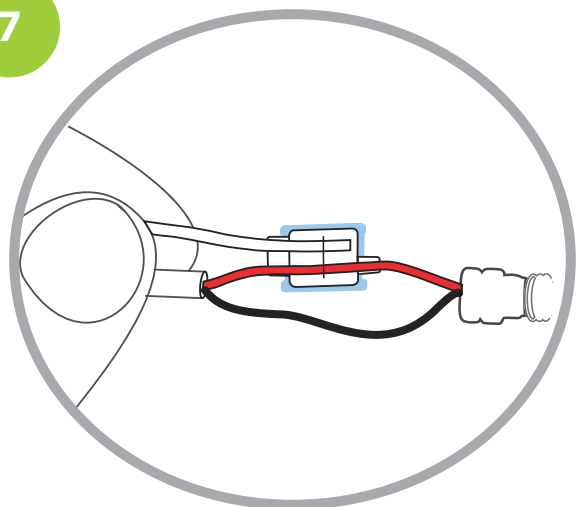

## Scollegare i connettori e individuare i fili

8

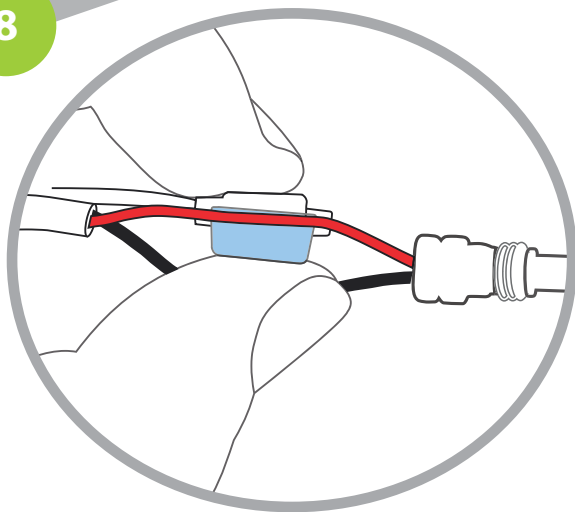

9

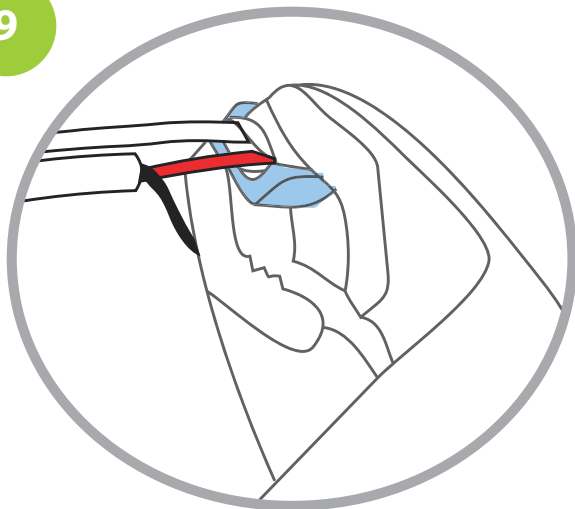

SI

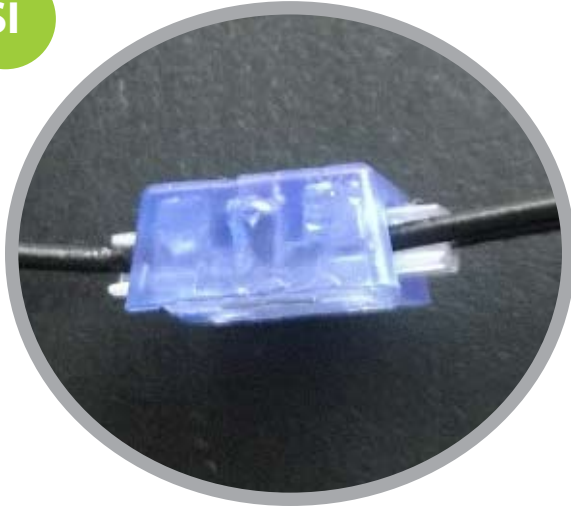

Per il montaggio corretto, il rubacorrente deve risultare perfettamente chiuso.

NO



10

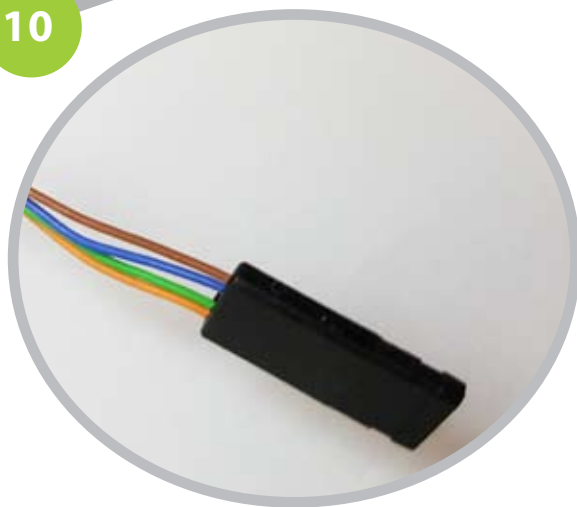

## PER MOTORI BROSE

Installare i rubacorrente sui cavi del connettore a 4 fili secondo il seguente schema dei colori:

Blu sul connettore / Giallo lato ePlus

Verde sul connettore / Verde lato ePlus

Rosso sul connettore / Rosso lato ePlus



# Schema montaggio motori Brose

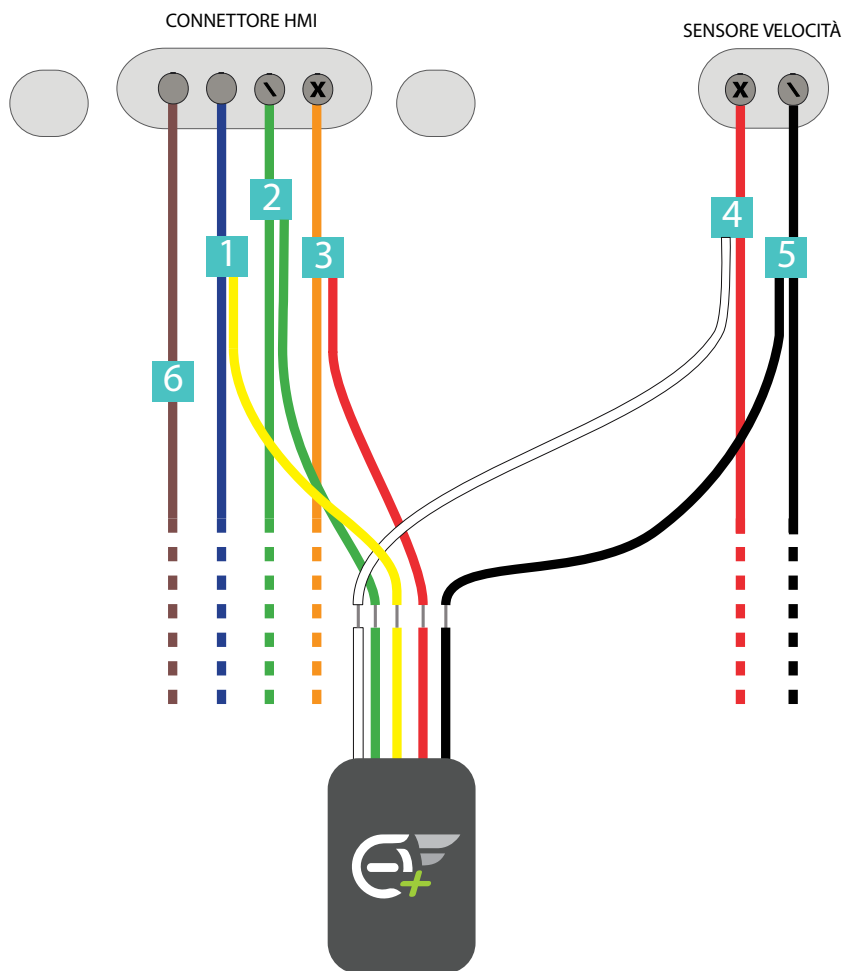

NB. Il filo nero eplus può essere connesso indifferentemente, come mostrato dallo schema di montaggio, al filo nero (connessione n.5) oppure al filo marrone (connessione n.6)

11

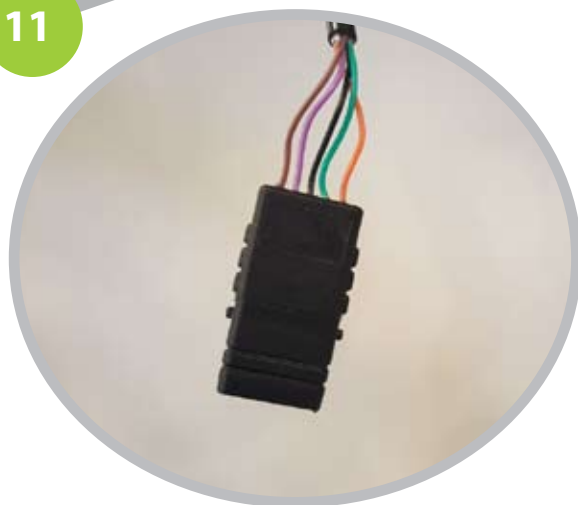

## PER MOTORI BROSE S

Installare i rubacorrente sui cavi del connettore a 4 fili secondo il seguente schema dei colori:

Nero sul connettore / Giallo lato ePlus

Verde sul connettore / Verde lato ePlus

Arancio sul connettore / Rosso lato ePlus

# SCHEMA MONTAGGIO MOTORI BROSE S

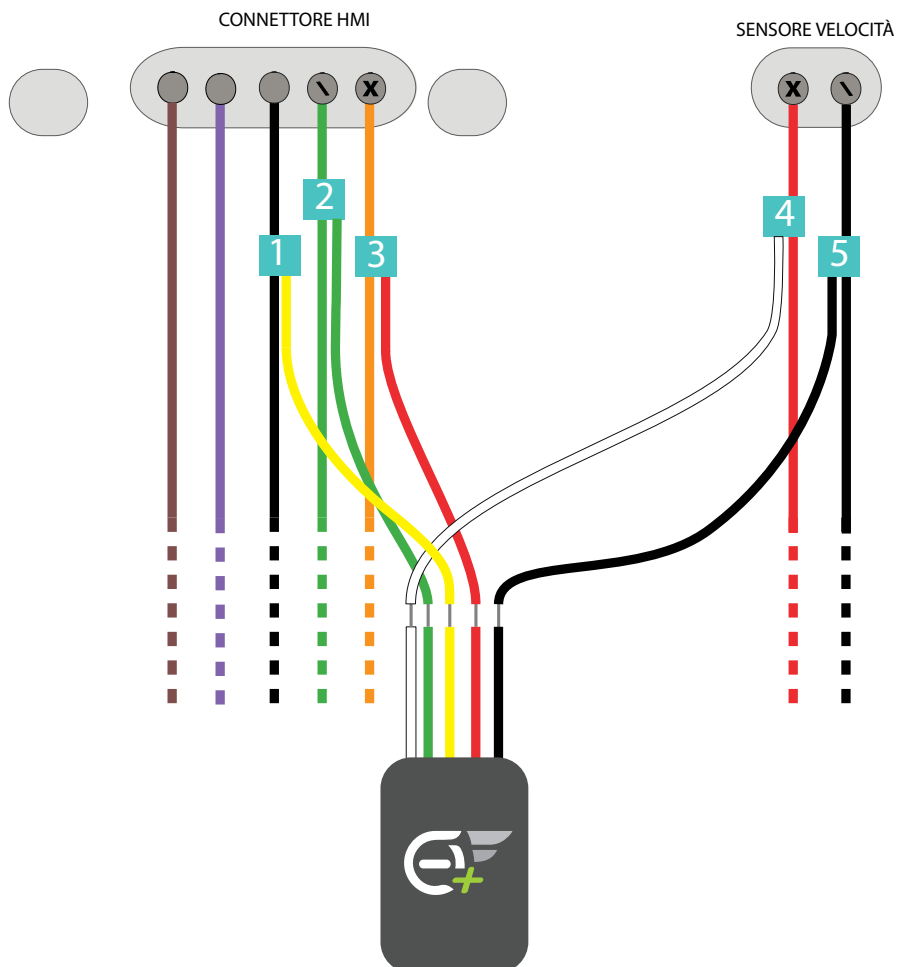

### ATTIVAZIONE DELLO DELLO SBLOCCO VELOCITA'

Per attivare lo sblocco la ruota posteriore deve aver compiuto almeno un giro. Lo sblocco del motore ai 25 Km/h si attiva premendo il bottone LUCI sul computer di bordo. Sul display sarà visualizzato il valore 2 in caso di avvenuta attivazione dello sblocco e 1 in caso di disattivazione.

#### SETTAGGIO AUTOMATICO DELLA CIRCONFERENZA DELLA RUOTA

Per avviare la procedura è necessario che la bicicletta abbia le luci spente, la modalità sia OFF e il sensore posto sulla ruota posteriore sia lontano dal captatore. Premere la sequenza di tasti "FRECCIA SU" e LUCI per 3 volte. A questo punto sul cruscotto comparirà il valore 3 e, una volta scomparso, la taratura sarà avvenuta con successo.

*Garanzia mesi 24*

*Rispondiamo per i difetti di fabbricazione e non per quelli di installazione.*

*Teme l'umidità e le fonti di calore.*



*support@eplus.bike // www.eplus.bike  
Via Pontestura 124 Camino 15020 (AL) Italy*